

8453 - Molla a torsione

Nome prodotto	8453 - Molla a torsione
Codice	8453
Descrizione	TSL 0.6X3X2.5X6.5
Materiale	ISO6931-1

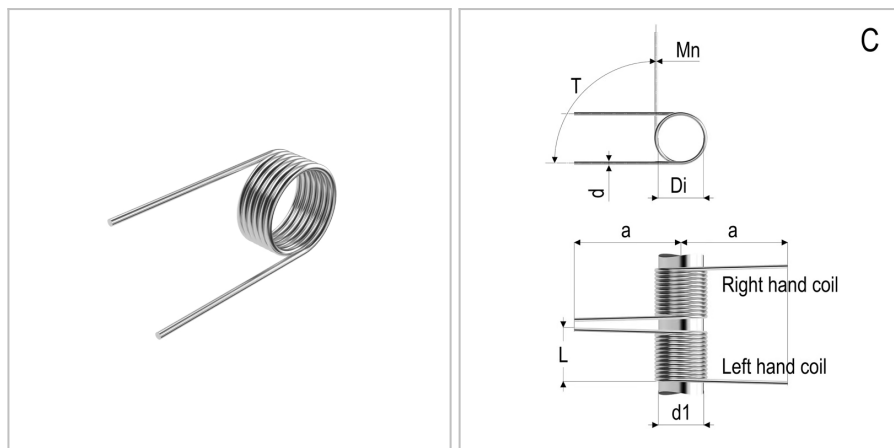

DIMENSIONI

d	Diametro del filo	0.6
Di	Diametro interno	3 mm
d1	Diametro dell'albero	2,5 mm
L	Lunghezza	42 mm
leg pos	Posizione del gambo	C
dir	Senso di avvolgimento	Sinistra
R	Costante di carico per grado	0,28 Nm
a	Lunghezza del gambo	22 mm
Nt	Numero di spire	6.5 Nm
T	Torsione massima	117 Nm
Mn	Massimo momento torcentale a 10.000 cicli	6.5

TOLLERANZE

Mntol	Tolleranza del massimo momento torcente	+/-3,3
--------------	---	--------